

**Universal Befestigung mit Abstandhalter**  
für Plattenheizkörper mit Aufhängelaschen



Abstandhalter auf Seite 56

**Vorteile:**

- Höhen- und tiefenverstellbare Konsole
- Große Auflagefläche an der Wand
- Hohe Belastungswerte
- Einfache Montage

**Produktmerkmale:**

- Metallteile verzinkt
- Schallisolierend
- Abstandhalter mit Klemmteil aus Kunststoff
- Rändelschraube aus Kunststoff

**Zubehör:**

Aushebesicherung  
(siehe Seite 44)

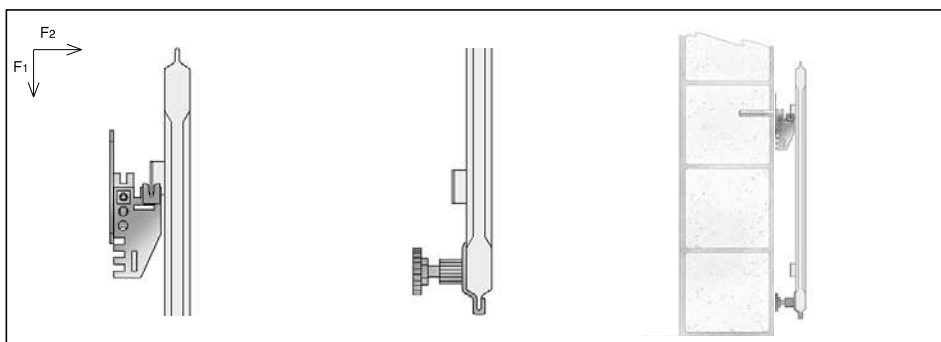
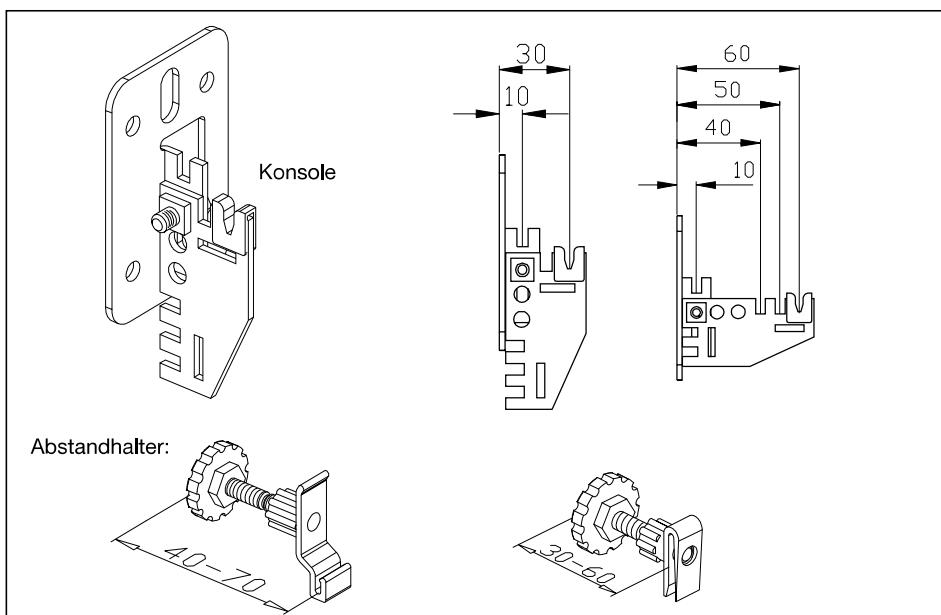

<b>10-3021</b>	2x	2x	-	2x	2x
<b>10-3021-596</b>	2x	-	2x	2x	2x

Bestellnummer	Empf. max. Belastung pro Konsole		
	F1 [N]	F2 [N]	
<b>10-3021</b>	500	500	100
<b>10-3021-596</b>	500	500	100