



Profipress S-Übergangsstück mit SC-Contur

- Pressanschluss, R-Gewinde

Ausstattung

Dichtelement FKM, Mehrkant

Modell 4511

Artikel 628 727

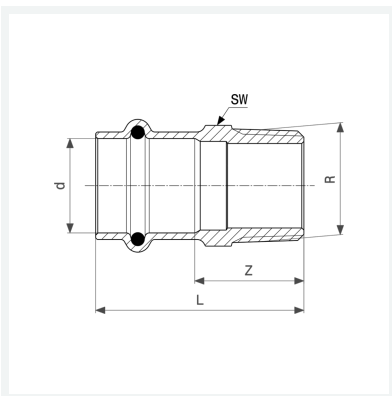

Eigenschaften

Rohraußendurchmesser	d	18
Außengewinde kegelig	R	¾
Z-Maß	Z	27 mm
Länge	L	49 mm
Schlüsselweite	SW	22 mm
Gewicht	70,8 g	
Volumen	82,88 cm ³	
Werkstoff	Rotguss oder Siliziumbronze	