



Profipress S-Übergangsstück mit SC-Contur

- Pressanschluss, R-Gewinde

Ausstattung

Dichtelement FKM, Mehrkant

Modell 4511

Artikel 628 697

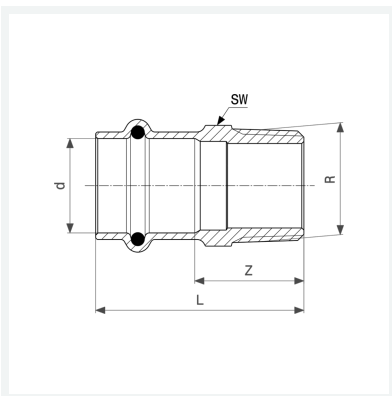

Eigenschaften

Rohraußendurchmesser	d	15
Außengewinde kegelig	R	½
Z-Maß	Z	24 mm
Länge	L	46 mm
Schlüsselweite	SW	19 mm
Gewicht	49,9 g	
Volumen	71,04 cm ³	
Werkstoff	Rotguss oder Siliziumbronze	