



Profipress S-Übergangsstück mit SC-Contur

- Pressanschluss, R-Gewinde

Ausstattung

Dichtelement FKM, Mehrkant

Modell 4511

Artikel 628 680

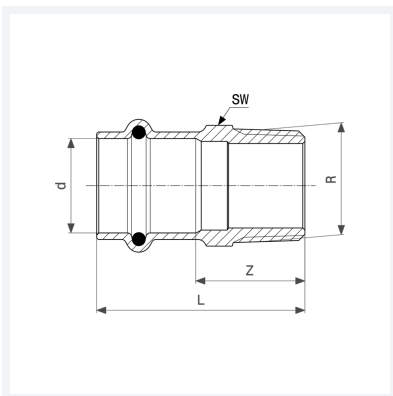

Eigenschaften

Rohraußendurchmesser	d	12
Außengewinde kegelig	R	$\frac{3}{8}$
Z-Maß	Z	18 mm
Länge	L	35 mm
Schlüsselweite	SW	17 mm
Gewicht	32,7 g	
Volumen	62,16 cm ³	
Werkstoff	Rotguss oder Siliziumbronze	