

Wetterschutzgitter doppelt, waagrecht NW 125, NW160, Wandeinbau

Aufbau

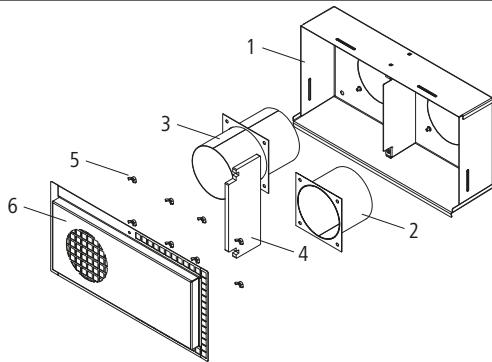

- | | |
|-------------------------------------|--|
| 1 Grundplatte mit Tropfkante | 4 Dämmelement für Trennblech |
| 2 Stützen NW 125 für Außenluft | 5 Flügelschrauben für Stützenbefestigung |
| 3 Doppelstützen NW 125 für Fortluft | 6 Frontplatte |

Information

Beachten Sie die Ausführung der Fort-/Außenluft!

Das Wetterschutzgitter kann sowohl mit der Anordnung der Fortluft Links (Auslieferungszustand) als auch Rechts montiert werden. Prüfen Sie deshalb vor der Montage die vorhandene Anordnung der Fort-/Außenluft und Ändern Sie diese bei Bedarf entsprechend der nachfolgend aufgeführten Abbildung.

Doppelstützen für Fortluft links (werkseitig)

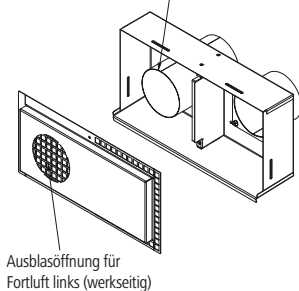

Doppelstützen für Fortluft rechts

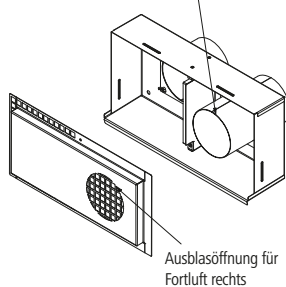

Montagevorbereitung

1. Demontieren Sie die Frontabdeckung durch Lösen der beiden mittig angebrachten Schrauben.
2. Entfernen Sie die jeweils vier vorhandenen Flügelmutter.
3. Das Frontgitter kann bis zur finalen Montage demontiert bleiben.



Warnung

Achten Sie bei der Montage des Wetterschutzgitters darauf, dass eine ordnungsgemäße, umlaufende Abdichtung zum Mauerwerk entsprechend den geltenden Normen vorhanden ist.

Um die mögliche thermische Ausdehnung des Wetterschutzgitters zu kompensieren, wird ein Mindestaussparungsmaß zu den umliegenden Bauteilen entsprechend der nachfolgenden Abbildung vorgeschlagen:

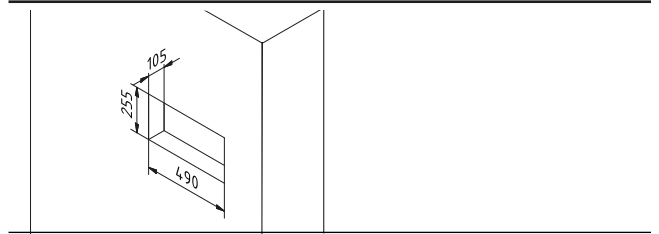

Montage

1. Bringen Sie das im Lieferumfang enthaltene Dichtband an der Rückseite der Grundplatte an. **Achtung:** Achten Sie darauf, dass das Dichtband an den Ecken überlappt.

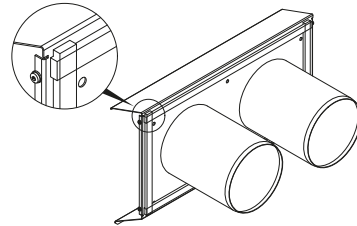

2. Stecken Sie die Grundplatte des Wetterschutzgitters in die Wandöffnung bzw. in die durch die Wand stehenden Luftleitungen. Fixieren Sie die Grundplatte mit einem für den Untergrund geeigneten Befestigungsmaterial an der Außenwand bzw. in der Aussparung.

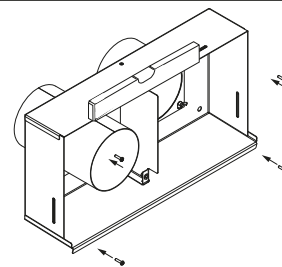

3. Bringen Sie das Dämmelement an dem mittleren Steg der Fortluftseite der Grundplatte an.

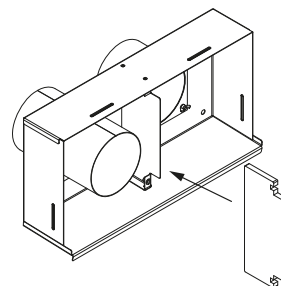

4. Stecken Sie die Abdeckung in der gewünschten Ausführung in die Grundplatte und fixieren Sie diese mittels den Blechschrauben.

