

# ST-Z LAB 30 M13

Stromschienen ONETrack | Anbau | Adapter für 3-Phasen-Stromschiene

19.07.2020

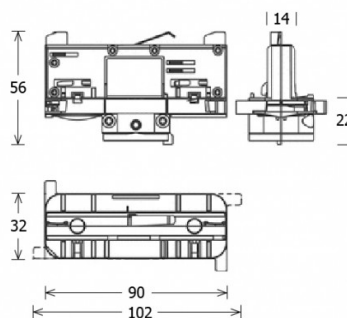

[mm]

## Allgemein

## Technische Daten

## Zubehör

Busadapter für 3-Phasen-Stromschiene mit Gewindenippel M13, Gehäuse aus Polycarbonat, Tragkraft: max. 10 kg, mechanische Verriegelung, Phasenwahlschalter, kupferlegierte Kontakte

CE

### Farbe

schwarz, weiß

### Versorgung

Versorgungsspannung: 250 V / 10 A, 50/60 Hz

### Abmessungen

Länge: 90 mm

Breite: 32 mm

Höhe: 56 mm

**Gewicht** 0.109 kg