



# myPROzip

## Smart Professional Droger

### Bij uitstek geschikt voor het kleinbedrijf.

De droger met het professionele hart voor de prijs van een huishoudelijke machine.

### Voordelen en specificaties

- ▶ **Grote capaciteit en prestaties:**
  - Doe uw was in 1 keer dankzij de ruime capaciteit van 8 kg
- ▶ **Flexibel en zacht voor uw textiel:**
  - 2 temperatuuropties tijdens het drogen (laag en medium)
  - Nooit meer te lang drogen van kledingstukken: Residual Moisture Control technologie meet en stuurt namelijk op restvocht
  - Gemak: u kunt condenswater hergebruiken danwel direct afvoeren met de afvoerkit
- ▶ **Drie keer zo lange levensduur!**
  - Extreem lange levensduur doordat de machine professioneler, meer solide en robuuster gebouwd is
  - Minder vibratie en geluid: minder dan 70 dB door speciaal ontworpen transmissie systeem, condenser en beplating
  - Geen chemische corrosie: roestvrijstalen front- en bovenpaneel
- ▶ **Kan aangesloten worden op externe betaalsystemen**

#### Perfect voor kleine zaken zoals

- Kleine hotels en bed & breakfasts (gebruik door de gasten)
- Kleinschalig wonen
- Camping, jachthavens, tankstations, studentenhuisvesting

<sup>1</sup> in vergelijking met huishoudelijke machines

### Accessoires

- ▶ Ergonomische verhoging
- ▶ Stapelset
- ▶ Uitbreidingskit Muntinvoer

### Specificaties op een rij

|                         |           |
|-------------------------|-----------|
| Droogcapaciteit, kg     | 8         |
| Trommel volume, l       | 120       |
| Condensatie efficiëntie | A (> 90%) |

#### Verbruiksgegevens

Standaardprogramma, katoen 60°C, volledig beladen

|                                |      |
|--------------------------------|------|
| Totale tijd, min./cyclus       | 129  |
| Energieverbruik, kWh           | 4,88 |
| Jaarlijks energieverbruik, kWh | 560  |

### Afmetingen

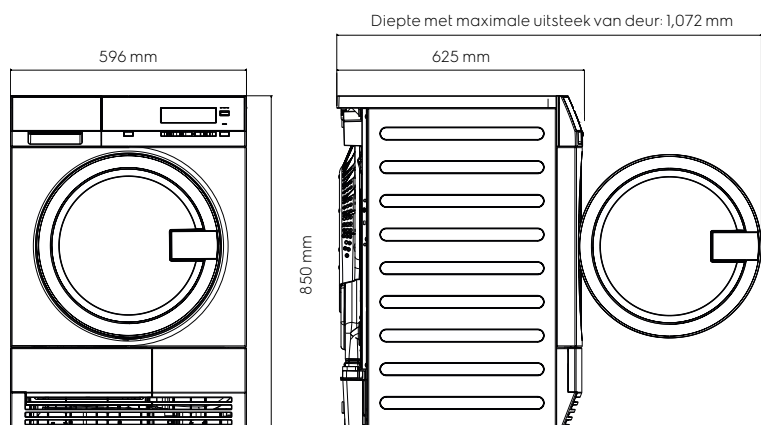

# myPROzip Smart Professional Droger

## Specificaties TE1120P

|  |   |
|--|---|
| Droogtechnologie                           | Condens (elektrische verwarmingsgelementen)   |
| Elektrische aansluiting, V/Hz/W            | 230 - 240 / 50-60/2600 *<br>*(1900 + 700)   |
| Geluidsproductie tijdens het drogen, dB(A) | < 70  |
| Display                                    | Grote LCD   |
| Trommelverlichting                         | Ja  |
| Deurvergrendeling                          | Trekmechanisme met kinderslot (van binnen te openen door > 70N kracht uit te oefenen op deur) |
| Filter                                     | Filter met handvat voor gemak bij schoonmaken   |
| Filtersensor                               | Machine start niet zonder filter  |
| Stelpoten                                  | 4 stelpoten (tot 15mm uit te schroeven)   |

## Programma's

|                                 |                |
|---------------------------------|----------------|
| Aantal programma's/temperaturen | 2              |
|                                 | Laag<br>Medium |

## Speciale functies

|  |            |
|--|------------|
| Ergonomische verhoging                         | Accessoire |
| Stapelset                                      | Accessoire |
| Muntinvoer                                     | Accessoire |
| Klaar voor aansluiting op extern betaalsysteem | Standaard  |

## Afmetingen inclusief deurframe

|                              |           |
|------------------------------|-----------|
| Hoogte (A), mm               | 850       |
| Breedte (B), mm              | 596       |
| Diepte (C), mm               | 625       |
| Hoogte incl. verpakking, mm  | 890       |
| Breedte incl. verpakking, mm | 630       |
| Diepte incl. verpakking, mm  | 705       |
| Gewicht incl. verpakking, kg | 44 (45.5) |

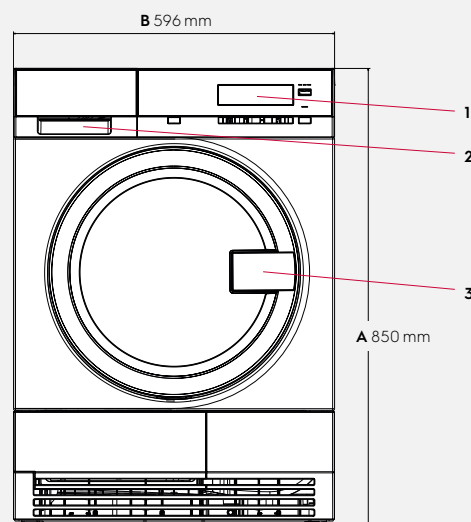

Voorzijde

Specificaties kunnen zonder overleg wijzigen

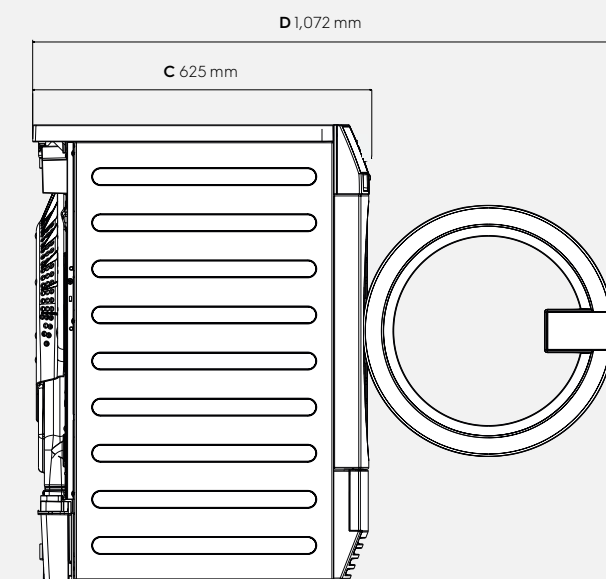

Rechterzijde

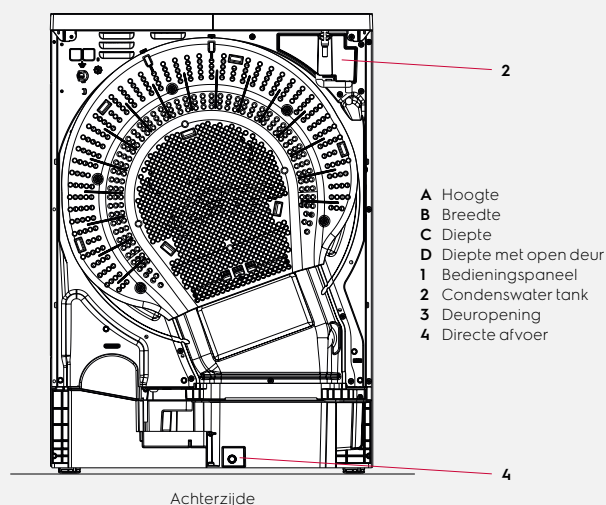

Achterzijde

- A Hoogte
- B Breedte
- C Diepte
- D Diepte met open deur
- 1 Bedieningspaneel
- 2 Condenswater tank
- 3 Deuropening
- 4 Directe afvoer



**Electrolux**