

## Produktinformation

# 26 22 200 T BK

## Flachrundzange mit Schneide (Storchschnabelzange)

DIN ISO 5745



- **Elastische Spitzen:** formstabil auch bei Verwindung
- Zange mit Befestigungsöse zum Anbringen einer Absturzsicherung
- Verwindungstolerante, elastische Präzisionsspitzen
- Flach-runde, lange, spitz zulaufende Backen
- Mit Schneiden für weichen, mittelharten und harten Draht
- Schneiden zusätzlich induktiv gehärtet, Schneidenhärte ca. 61 HRC
- Vanadin-Elektrostahl, geschmiedet, mehrstufig ölgehärtet

### Allgemein

|             |   |
|-------------|---|
| Artikel-Nr. | 26 22 200 T BK  |
| EAN         | 4003773080435   |
| Zange       | schwarz atramentiert  |
| Kopf        | poliert   |
| Griffe      | mit Mehrkomponenten-Hüllen, mit integrierter Befestigungsöse zum Anbringen einer Absturzsicherung |
| Gewicht     | 230 g   |
| Abmessungen | 200 x 95 x 26 mm  |
| Norm        | DIN ISO 5745  |
| Reach       | Nein  |
| RohS        | Nein  |

### Technische Attribute

|   |          |
|---|----------|
| Schneidwerte mittelharter Draht (Durchmesser) | Ø 3,2 mm |
| Schneidwerte harter Draht (Durchmesser)       | Ø 2,2 mm |
| Backendicke (am Gelenk) (T1)                  | 9,5 mm   |
| Spitzenbreite (W4)                            | 3,0 mm   |
| Spitzendicke (T2)                             | 2,5 mm   |
| Greifflächenlänge (L4)                        | 23,0 mm  |
| Backenlänge (L3)                              | 73,0 mm  |
| Kopfbreite (W3)                               | 18 mm    |

## Technische Attribute

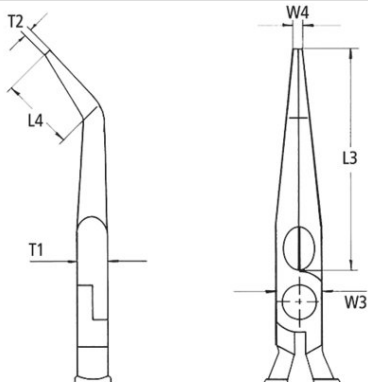

## Klassifikation

|                |            |
|----------------|------------|
| eCl@ss 5.1.4   | 21040301   |
| profiCl@ss 6.0 | EAC420c044 |
| UNSPSC 13.1    | 27112134   |

*Technische Änderungen und Irrtümer vorbehalten*

