

Schraubendreher - SZS 1,0X6,5 VDE - 1205079

Bitte beachten Sie, dass die hier angegebenen Daten dem Online-Katalog entnommen sind. Die vollständigen Informationen und Daten entnehmen Sie bitte der Anwenderdokumentation. Es gelten die Allgemeinen Nutzungsbedingungen für Internet-Downloads.
(<http://phoenixcontact.de/download>)



Schraubendreher, Schlitz, VDE isoliert, Größe: 1,0x6,5x150 mm, 2-Komponentengriff, mit Abrollschutz

Artikeleigenschaften

- ✓ Die Werkzeuge sind mit ergonomischen Zwei-Komponenten Sicherheitsgriffen ausgestattet
- ✓ Große Anlagefläche der Klingen im Schraubenkopf
- ✓ Stückgeprüfte Sicherheitsschraubendreher nach DIN EN 60900 (VDE 0682-201)
- ✓ Für Arbeiten an oder in der Nähe von stromführenden Teilen bis zu 1000 V Wechselspannung oder 1500 V Gleichspannung

Kaufmännische Daten

Verpackungseinheit	10 STK
GTIN	 4 017918 019112
GTIN	4017918019112
Gewicht pro Stück (exklusive Verpackung)	88,600 g
Gewicht pro Stück (inklusive Verpackung)	90,000 g
Zolltarifnummer	82054000
Herkunftsland	Tschechien
Verkaufsschlüssel	N1 - Werkzeuge + Drucker

Technische Daten

Maße

Länge (b)	248 mm
Breite (a)	33 mm
Klingendicke	1 mm
Klingenbreite	6,5 mm
Klingenhöhe	150 mm
Schlüsselweite	0 mm

Allgemein

Schraubendreher - SZS 1,0X6,5 VDE - 1205079

Technische Daten

Allgemein

Bauform	Schlitz
Material	Legierter Werkzeugstahl
Prüfnorm	DIN/ISO 2380-1 IEC 60900:2004
Gewicht	80 g

Normen und Bestimmungen

Prüfnorm	DIN/ISO 2380-1 IEC 60900:2004
----------	-------------------------------

Zeichnungen

Piktogramm



Maßzeichnung

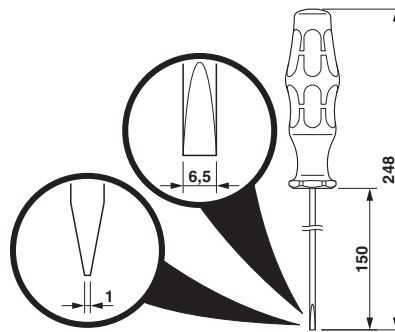

Klassifikationen

eCl@ss

eCl@ss 4.0	21040401
eCl@ss 4.1	21040401
eCl@ss 5.0	21040401
eCl@ss 5.1	21040401
eCl@ss 6.0	21040401
eCl@ss 7.0	21040409
eCl@ss 8.0	21040407
eCl@ss 9.0	21040407

ETIM

ETIM 2.0	EC000158
ETIM 3.0	EC000158
ETIM 4.0	EC000158
ETIM 5.0	EC000158
ETIM 6.0	EC000158

UNSPSC

UNSPSC 6.01	27111701
UNSPSC 7.0901	27111701

Schraubendreher - SZS 1,0X6,5 VDE - 1205079

Klassifikationen

UNSPSC

UNSPSC 11	27111701
UNSPSC 12.01	27111701
UNSPSC 13.2	27111701

Approbationen

Approbationen

Approbationen

VDE Zeichengenehmigung / EAC

Ex Approbationen

Approbationsdetails

VDE Zeichengenehmigung		http://www.vde.com/de/Institut/Online-Service/VDE-gepruefteProdukte/Seiten/Online-Suche.aspx	086858
------------------------	---	---	--------

EAC		EAC-Zulassung
-----	---	---------------
